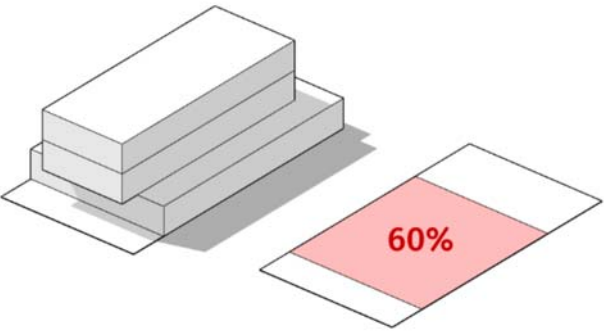

ANEXO 2.4 QUADROS DE USO DO SOLO

ZR1 ZONA RESIDENCIAL 1	QUOTA IDEAL	MACROZONA
	80m ²	Mz 02

Corresponde à zona exclusivamente residencial com características residenciais, unifamiliares e multifamiliares, com edificações isoladas ou agrupadas

PARÂMETROS VOLUMÉTRICOS			VOLUMETRIA
LOTE MÍNIMO	ÁREA	420m ²	
	TESTADA	15m	
ALTURA	H.	9m	
PAVIMENTOS	P.	3	
TAXA DE OCUPAÇÃO	T.O.	60%	
TAXA DE PERMEABILIDADE	T.P.	20%	
RECUOS	FRONTAL	4,0m *	
	LATERAL	3m qdo h>4m	
	FUNDOS	3m qdo h>4m	
MUROS	RECUO FRONTAL	0,40m **	
	LATERAL	2m	
	FUNDOS	2m	

USOS PERMITIDOS

Residencial Unifamiliar (RU)
 Residencial Multifamiliar (RM)
 Serviço Vinculado à Residência (SVR)

OBSERVAÇÕES

* Os lotes de esquina deverão recuar 4m em ambas as frentes.
 ** Podendo efetuar fechamento até 2m com tela, grade ou similar.

ANEXO 2.4 QUADROS DE USO DO SOLO

ZR2 ZONA RESIDENCIAL 2	QUOTA IDEAL	MACROZONA
	400m ²	Mz 02

Corresponde a uma zona residencial, apresentando baixas densidades, com características residenciais exclusivamente unifamiliares, com edificações isoladas, buscando a valorização da paisagem e elementos naturais integrados às edificações

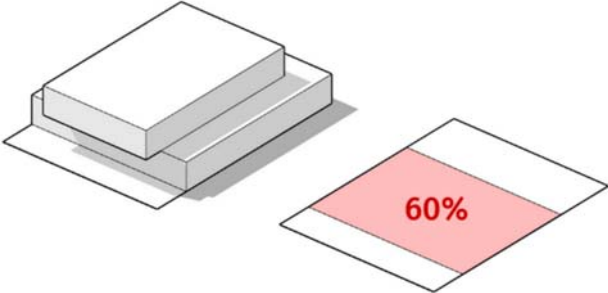
PARÂMETROS VOLUMÉTRICOS			VOLUMETRIA
LOTE MÍNIMO	ÁREA	420m ²	
	TESTADA	18m	
ALTURA	H.	7m	
PAVIMENTOS	P.	2	
TAXA DE OCUPAÇÃO	T.O.	60%	
TAXA DE PERMEABILIDADE	T.P.	20%	
RECUOS	FRONTAL	4,0m *	
	LATERAL	3m qdo h>4m	
	FUNDOS	3m qdo h>4m	
MUROS	RECUO FRONTAL	0,40m **	
	LATERAL	2m	
	FUNDOS	2m	

USOS PERMITIDOS

Residencial Unifamiliar (RU)
Serviço Vinculado à Residência (SVR)

OBSERVAÇÕES

* Os lotes de esquina deverão recuar 4m em ambas as frentes.

** Podendo efetuar fechamento até 2m com tela, grade ou similar.

*** O recuo de fundos a partir de 4m de altura = 3m

- Nos lotes das quadras 247, 248, 249 e 250 (Rua Ubatuba) obedecerão as medidas originais constantes nas matrículas.

ANEXO 2.4 QUADROS DE USO DO SOLO

ZR3			QUOTA IDEAL	MACROZONA
ZONA RESIDENCIAL 3 + CONDOMÍNIOS			90 m ²	Mz 03 e 04
Área urbana não urbanizada e condomínios e loteamentos com características urbanas próprias				
NOVOS LOTEAMENTOS E CONDOMÍNIOS (FECHADOS)				
PARÂMETROS VOLUMÉTRICOS			VOLUMETRIA	
LOTE MÍNIMO	ÁREA	240m ²		
	TESTADA	10m		
ALTURA	H.	7m		
PAVIMENTOS	P.	2		
TAXA DE OCUPAÇÃO	T.O.	60%		
TAXA DE PERMEABILIDADE	T.P.	20%		
RECUOS	FRONTAL	4,0m *		
	LATERAL	0m		
	FUNDOS	0m		
MUROS	RECUO FRONTAL	0,40m **		
	LATERAL	2m		
	FUNDOS	2m		
USOS PERMITIDOS				
Residencial Unifamiliar (RU)				
Residencial Multifamiliar (RM)				
Recreacional, Turístico e Hoteleiro (RTH)				
Comércio e Serviço de Apoio ao Turismo (CSAT)				
Estabelecimentos de Recreação e Lazer Noturnos (ERLN)				
OBSERVAÇÕES				
* Em lotes de esquina o recuo frontal na testada principal é 4m e na testada secundária 2m.				
** Podendo efetuar fechamento até 2m com tela, grade ou similar.				

ANEXO 2.4 QUADROS DE USO DO SOLO

ZR4 ZONA RESIDENCIAL 4	QUOTA IDEAL	MACROZONA
	90m ²	Mz 01 e 02

Corresponde à zona exclusivamente residencial, com características unifamiliares e multifamiliares, com edificações isoladas ou agrupadas, geminadas ou em série

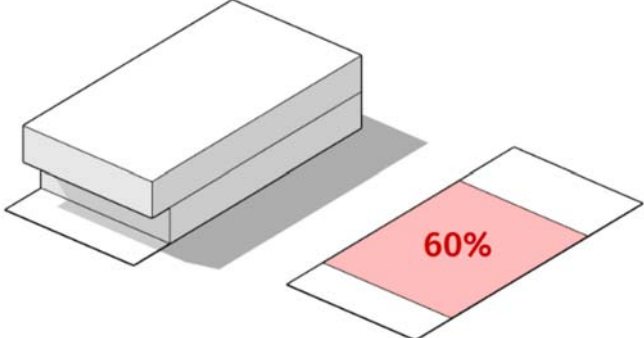
PARÂMETROS VOLUMÉTRICOS			VOLUMETRIA
LOTE MÍNIMO	ÁREA	300m ²	
	TESTADA	12m	
ALTURA	H.	7m	
PAVIMENTOS	P.	2	
TAXA DE OCUPAÇÃO	T.O.	60%	
TAXA DE PERMEABILIDADE	T.P.	20%	
RECUOS	FRONTAL	4,0m *	
	LATERAL	0m	
	FUNDOS	0m	
MUROS	RECUO FRONTAL	0,40m **	
	LATERAL	2m	
	FUNDOS	2m	

USOS PERMITIDOS

Residencial Unifamiliar (RU)
Residencial Multifamiliar (RM)
Serviço Vinculado à Residência (SVR)

OBSERVAÇÕES

* Em lotes de esquina o recuo frontal na testada principal é 4m e na testada secundária 2m.

** Podendo efetuar fechamento até 2m com tela, grade ou similar.

ANEXO 2.4 QUADROS DE USO DO SOLO

ZR5 ZONA RESIDENCIAL 5	QUOTA IDEAL	MACROZONA
	90m ²	Mz 01 , 02 e 03

Área residencial com baixa densidade, admitindo residências unifamiliares e multifamiliares, com edificações horizontais isoladas, agrupadas, geminadas ou em série. O uso predominantemente residencial pressupõe atividades de comércio e serviços compatíveis com habitação, bem como equipamentos locais comunitários e de serviço público, quantificados de acordo com as densidades populacionais estabelecidas pelo Plano Diretor de Desenvolvimento Urbano e Ambiental

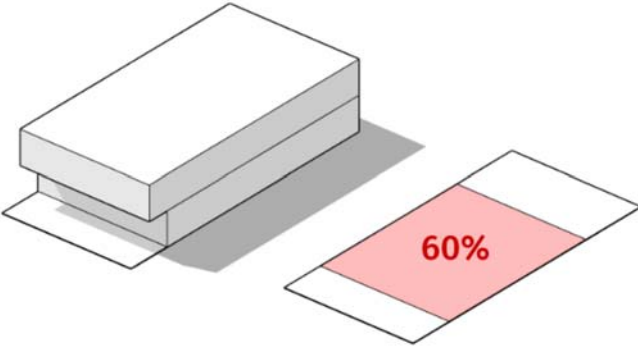
PARÂMETROS VOLUMÉTRICOS			VOLUMETRIA
LOTE MÍNIMO	ÁREA	300m ²	
	TESTADA	12m	
ALTURA	H.	7m	
PAVIMENTOS	P.	2	
TAXA DE OCUPAÇÃO	T.O.	60%	
TAXA DE PERMEABILIDADE	T.P.	20%	
RECUOS	FRONTAL	4,0m *	
	LATERAL	0m	
	FUNDOS	0m	
MUROS	RECUO FRONTAL	0,40m **	
	LATERAL	2m	
	FUNDOS	2m	

USOS PERMITIDOS

Residencial Unifamiliar (RU)
 Residencial Multifamiliar (RM)
 Comércio e Serviços Diversificados (CSD)
 Recreacional, Turístico e Hoteleiro (RTH)

OBSERVAÇÕES

* Em lotes de esquina o recuo frontal na testada principal é 4m e na testada secundária 2m.

** Podendo efetuar fechamento até 2m com tela, grade ou similar.

ANEXO 2.4 QUADROS DE USO DO SOLO

ZC1 (ZC1+ZCC) ZONA COMERCIAL 1	QUOTA IDEAL	MACROZONA
	25m ²	Mz 01 e 02

Área com média densidade, com incentivo à miscigenação, concentrando as atividades de apoio à habitação, de comércio e serviços diversificados, uso especial, recreacional e turístico;

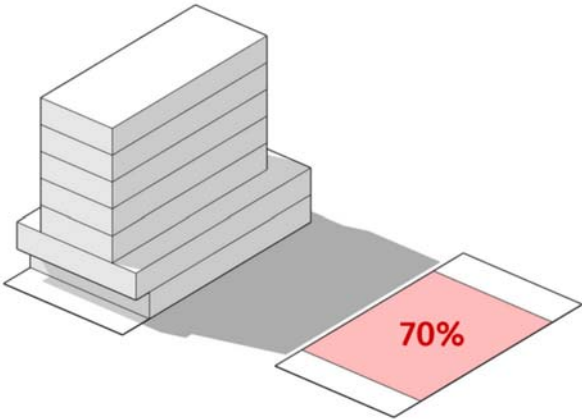
PARÂMETROS VOLUMÉTRICOS			VOLUMETRIA
LOTE MÍNIMO	ÁREA	300m ²	
	TESTADA	12m	
LOTE MÍNIMO ATLÂNTIDA	ÁREA	300m ²	
	TESTADA	12m	
ALTURA	<i>H.</i>	23m	
PAVIMENTOS	<i>P.</i>	7 (térreo+6)	
TAXA DE OCUPAÇÃO	<i>T.O.</i>	70%	
TAXA DE PERMEABILIDADE	<i>T.P.</i>	15%	
RECUOS	<i>FRONTAL</i>	4,0m *	
	<i>LATERAL</i>	3m qdo h>6	
	<i>FUNDOS</i>	3m qdo h>4m	
MUROS	<i>RECUO FRONTAL</i>	0,40m **	
	<i>LATERAL</i>	2m	
	<i>FUNDOS</i>	2m	

USOS PERMITIDOS

Residencial Unifamiliar (RU)
 Residencial Multifamiliar (RM)
 Comércio e Serviços Diversificados (CSD)
 Recreacional, Turístico e Hoteleiro (RTH)

OBSERVAÇÕES

* Os lotes de esquina deverão recuar 4m em ambas as frentes.

** Podendo efetuar fechamento até 2m com tela, grade ou similar.

*** Altura máxima de 6m acima do último detalhe arquitetônico das edificações.

ANEXO 2.4 QUADROS DE USO DO SOLO

ZC2			QUOTA IDEAL	MACROZONA
ZONA COMERCIAL 2			90m ²	Mz 01 e 02
Área com pequena densidade, com incentivo à miscigenação de usos, residencial unifamiliar e multifamiliar, concentrando as atividades de apoio à habitação, de comércio e serviços diversificados, uso especial, recreacional e turístico				
PARÂMETROS VOLUMÉTRICOS			VOLUMETRIA	
LOTE MÍNIMO	ÁREA	300m ²		
	TESTADA	12m		
ALTURA	H.	7m		
PAVIMENTOS	P.	2		
TAXA DE OCUPAÇÃO	T.O.	70%		
TAXA DE PERMEABILIDADE	T.P.	15%		
RECUOS	FRONTAL	4,0m		
	LATERAL	1,5m qdo h>4m		
	FUNDOS	1,5m qdo h>4m		
MUROS	RECUO FRONTAL	0,40m **		
	LATERAL	2m		
	FUNDOS	2m		
USOS PERMITIDOS				
Residencial Unifamiliar (RU)				
Residencial Multifamiliar (RM)				
Comércios e Serviços Diversificados (CSD)				
Recreacional, Turístico e Hoteleiro (RTH)				
OBSERVAÇÕES				
* Em lotes de esquina o recuo frontal na testada principal é 4m e na testada secundária 2m.				
** Podendo efetuar fechamento até 2m com tela, grade ou similar.				

ANEXO 2.4 QUADROS DE USO DO SOLO

ZCA	QUOTA IDEAL	MACROZONA
ZONA COMERCIAL DE ATLÂNTIDA	225m ²	Mz 02

Uso predominantemente residencial constituído de habitação unifamiliar e atividades de comércio e serviços de pequeno porte, complementares ou compatíveis com a habitação, bem como equipamentos locais comunitários e de serviço público

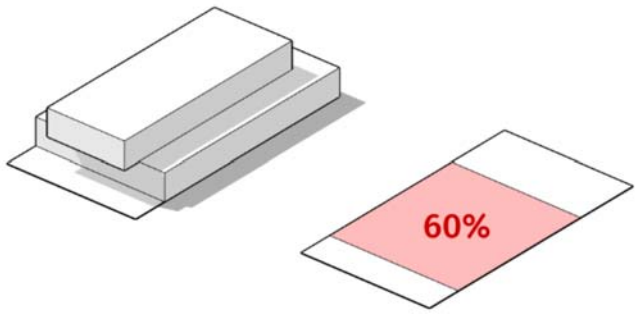
PARÂMETROS VOLUMÉTRICOS			VOLUMETRIA
LOTE MÍNIMO	ÁREA	420m ²	
	TESTADA	15m	
ALTURA	H.	9m	
PAVIMENTOS	P.	2	
TAXA DE OCUPAÇÃO	T.O.	60%	
TAXA DE PERMEABILIDADE	T.P.	20%	
RECUOS	FRONTAL	4,0m *	
	LATERAL	3m qdo h>4m	
	FUNDOS	3m qdo h>4m	
MUROS	RECUO FRONTAL	0,40m **	
	LATERAL	2m	
	FUNDOS	2m	

USOS PERMITIDOS

Residencial Unifamiliar (RU)

Comércios e Serviços Diversificados (CSD)

Recreacional, Turístico e Hoteleiro (RTH)

OBSERVAÇÕES

* Os lotes de esquina deverão recuar 4m em ambas as frentes.

** Podendo efetuar fechamento até 2m com tela, grade ou similar.

ANEXO 2.4 QUADROS DE USO DO SOLO

ZD ZONA DIVERSIFICADA	QUOTA IDEAL	MACROZONA
	25m ²	Mz 03

Corresponde à porção do município para abrigar comércio e serviços geradores de ruído e estabelecimentos de recreação e lazer noturno

PARÂMETROS VOLUMÉTRICOS			VOLUMETRIA
LOTE MÍNIMO	ÁREA	420m ²	
	TESTADA	15m	
ALTURA	H.	23m	
PAVIMENTOS	P.	7 (térreo+6)	
TAXA DE OCUPAÇÃO	T.O.	70%	
TAXA DE PERMEABILIDADE	T.P.	15%	
RECUOS	FRONTAL	4,0m *	
	LATERAL	3m qdo h>6m	
	FUNDOS	3m qdo h>4m	
MUROS	RECUO FRONTAL	0,40m **	
	LATERAL	2m	
	FUNDOS	2m	

USOS PERMITIDOS

- Residencial Unifamiliar (RU)
- Residencial Multifamiliar (RM)
- Comércio e Serviços Geradores de Ruídos (CSGR)***
- Comércios e Serviços Diversificados (CSD)
- Recreacional, Turístico e Hoteleiro (RTH)
- Estabelecimentos de Recreação e Lazer Noturnos (ERLN)***

OBSERVAÇÕES

- * Os lotes de esquina deverão recuar 4m em ambas as frentes.
- ** Podendo efetuar fechamento até 2m com tela, grade ou similar.
- ***Deverão ser compatíveis com o uso residencial atendendo aos parâmetros de incomodidade nos termos dos Art.#

ANEXO 2.4 QUADROS DE USO DO SOLO

ZCS ZONA COMERCIAL E SERVIÇOS	QUOTA IDEAL	MACROZONA
	80m ²	Mz 03 e 04

Corresponde às áreas dentro do perímetro urbano com acesso pelas rodovias RS-407 e a RS-389 (faixa de 80m de profundidade) com atividade comercial e de prestação de serviços, de médio e grande porte, com abrangência maior que o comércio de bairro.

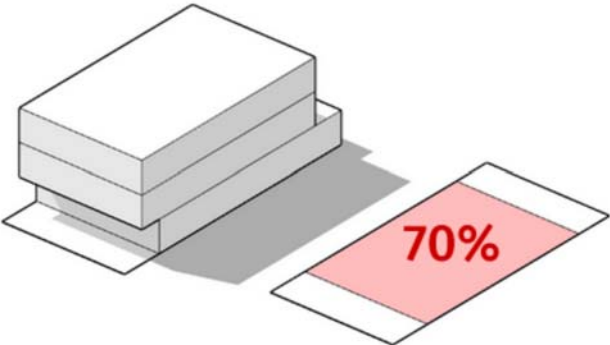
PARÂMETROS VOLUMÉTRICOS			VOLUMETRIA
LOTE MÍNIMO	ÁREA	300m ²	
	TESTADA	12m	
ALTURA	H.	9m	
PAVIMENTOS	P.	2	
TAXA DE OCUPAÇÃO	T.O.	70%	
TAXA DE PERMEABILIDADE	T.P.	15%	
RECUOS	FRONTAL	4,0m *	
	LATERAL	0	
	FUNDOS	3m qdo h>4m	
MUROS	RECUO FRONTAL	0,40m **	
	LATERAL	2m	
	FUNDOS	2m	

USOS PERMITIDOS

Comércio e Serviços Diversificados (CSD)

Comércio e Serviços Geradores de Tráfego Pesado (CSGTP)

Logística e Distribuição (LD)

OBSERVAÇÕES

* Os lotes de esquina deverão recuar 4m em ambas as frentes.

** Podendo efetuar fechamento até 2m com tela, grade ou similar.

ANEXO 2.4 QUADROS DE USO DO SOLO

ZI 1 ZONA INDUSTRIAL 1	QUOTA IDEAL	MACROZONA
	80m ²	Mz 03 e 04

Corresponde às áreas dentro do perímetro urbano com acesso pelas rodovias RS-407 e a RS-389 (faixa de 80m de profundidade) com atividade comercial e de prestação de serviços, de médio e grande porte, com abrangência maior que o comércio de bairro.

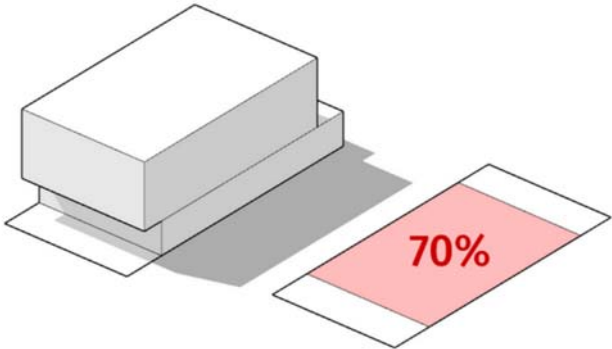
PARÂMETROS VOLUMÉTRICOS			VOLUMETRIA
LOTE MÍNIMO	ÁREA	300m ²	
	TESTADA	12m	
ALTURA	H.	9m	
PAVIMENTOS	P.	2	
TAXA DE OCUPAÇÃO	T.O.	70%	
TAXA DE PERMEABILIDADE	T.P.	15%	
RECUOS	FRONTAL	4,0m *	
	LATERAL	0	
	FUNDOS	3m qdo h>4m	
MUROS	RECUO FRONTAL	0,40m **	
	LATERAL	2m	
	FUNDOS	2m	

USOS PERMITIDOS

- Industrial (I)
- Comércio e Serviços Diversificados (CSD)
- Comércio e Serviços Geradores de Ruídos (CSGR)***
- Comércio e Serviços Geradores de Tráfego Pesado (CSGTP)***

OBSERVAÇÕES

- * Os lotes de esquina deverão recuar 4m em ambas as frentes.
- ** Podendo efetuar fechamento até 2m com tela, grade ou similar.
- ***Deverão ser compatíveis com o uso residencial atendendo aos parâmetros de incomodidade nos termos dos Art.#

ANEXO 2.4 QUADROS DE USO DO SOLO

ZI 2 ZONA INDUSTRIAL 2	QUOTA IDEAL	MACROZONA
	80m ²	Mz 03 e 04

Corresponde às áreas dentro do perímetro urbano com acesso pelas rodovias RS-407 e a RS-389 (faixa de 80m de profundidade) com atividade comercial e de prestação de serviços, de médio e grande porte, com abrangência maior que o comércio de bairro.

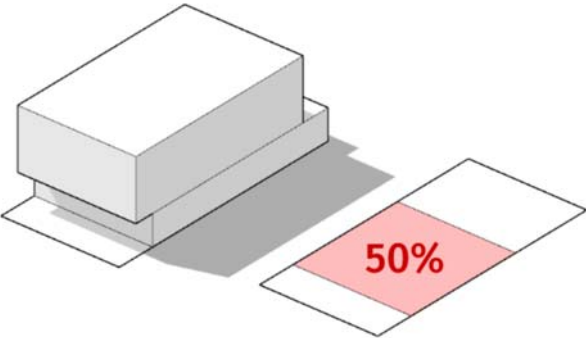
PARÂMETROS VOLUMÉTRICOS			VOLUMETRIA
LOTE MÍNIMO	ÁREA	1000m ²	
	TESTADA	12m	
ALTURA	H.	9m	
PAVIMENTOS	P.	2	
TAXA DE OCUPAÇÃO	T.O.	50%	
TAXA DE PERMEABILIDADE	T.P.	30%	
RECUOS	FRONTAL	4,0m *	
	LATERAL	0	
	FUNDOS	3m qdo h>4m	
MUROS	RECUO FRONTAL	0,40m **	
	LATERAL	2m	
	FUNDOS	2m	

USOS PERMITIDOS

Industrial (I)

Comércio e Serviços Diversificados (CSD)

Comércio e Serviços Geradores de Ruídos (CSGR)

Comércio e Serviços Geradores de Tráfego Pesado (CSGTP)

OBSERVAÇÕES

* Os lotes de esquina deverão recuar 4m em ambas as frentes.

** Podendo efetuar fechamento até 2m com tela, grade ou similar.